

DER ROHRKETTENFÖRDERER IN FLACH
LIEGENDER POSITION – SPITZE(N) LEISTUNG!
HORIZONTAL TUBE CHAIN CONVEYOR
– PERFECT PERFORMANCE!

Abstützung „Schelle – Schelle“
Tube support „clamp – clamp“

Abstützung „Flansch – Flansch“
Tube support „flange – flange“

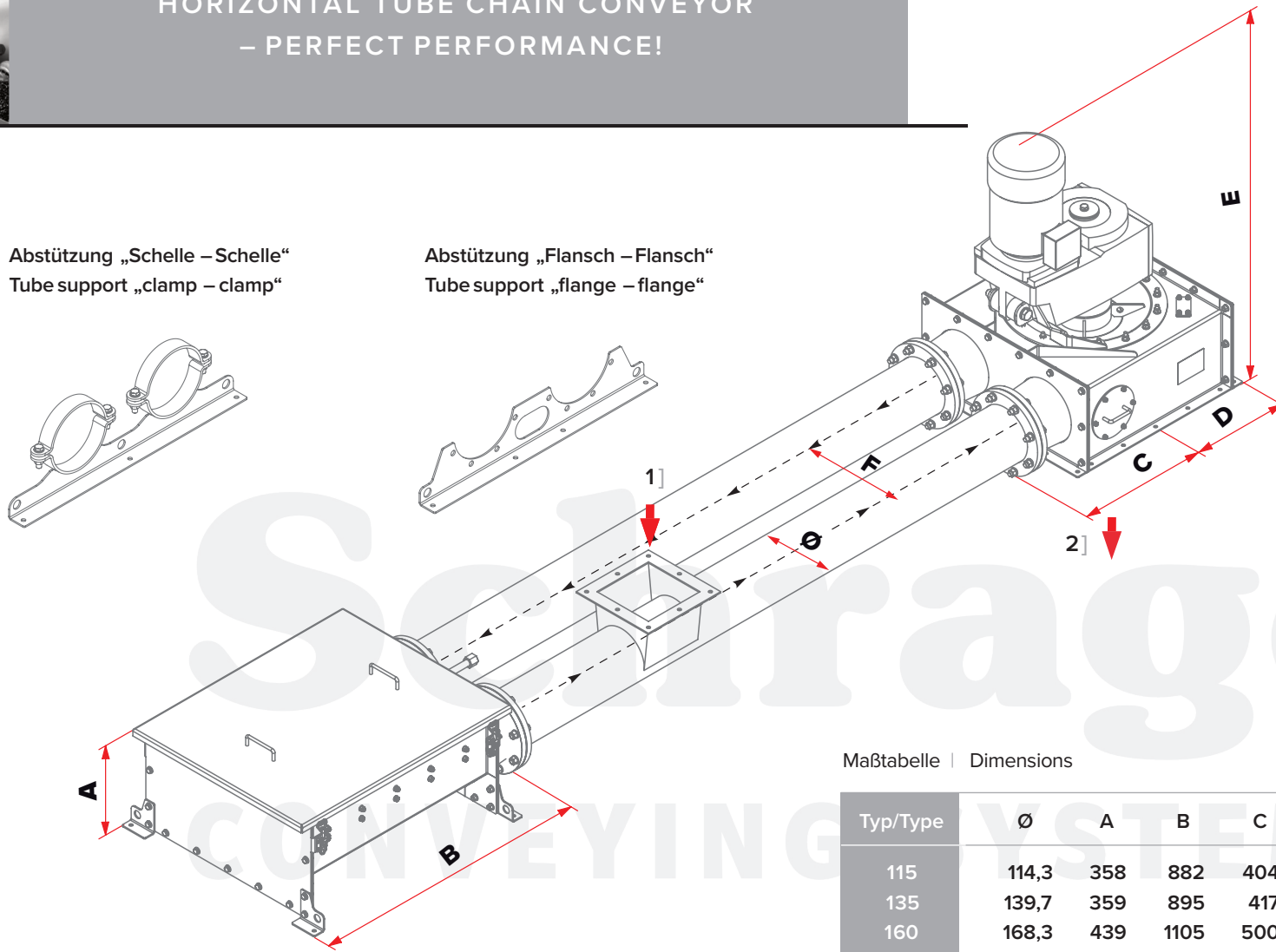

1] Einlaufflansch | Inlet flange

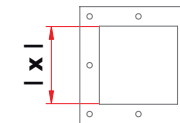

Kann den Verhältnissen vor Ort
angepasst werden.
Can be extended to suit your
application.

2] Auslaufflansch | Outlet flange

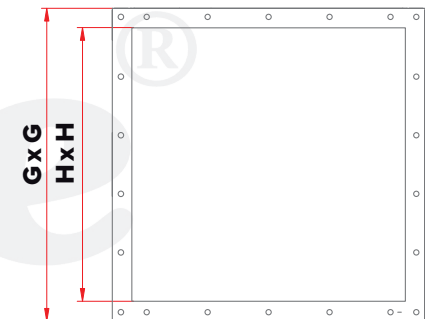

Maßtabelle | Dimensions

Typ/Type	Ø	A	B	C	D	E	F	G	H	I
115	114,3	358	882	404	317	784	325	630	550	150
135	139,7	359	895	417	317	784	325	630	550	180
160	168,3	439	1105	500	400	1039	400	800	700	200
200	219,1	439	1135	530	400	1092	400	800	700	250
270	273,0	535	1461	655	520	1320	500	1040	900	300

→ = Bemaßung | Dimensioning

⇄ = Förderrichtung | Direction of conveyance